

BE_LINE

INSTALLATION INSTRUCTION - WALL / CEILING ISTRUZIONI DI INSTALLAZIONE - PARETE / SOFFITTO

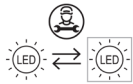

PRODUCT LIST: ELENCO PRODOTTI:

Rectangle 1812	Edge 1824
Rectangle 1818	Edge 1830
Rectangle 1830	Edge 1842
Rectangle 3030	Edge 3045
Rectangle 3030 Dark	

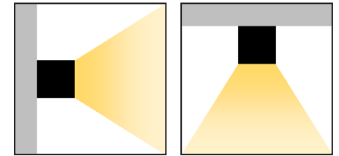

SECURITY INFO INFO DI SICUREZZA

Please read the following instructions carefully and keep for future reference
Consigliamo di leggere con attenzione le seguenti istruzioni e di conservarle

Always disconnect the power supply before installing the fixture or performing maintenance on it
Prima di procedere all'installazione o alla manutenzione disinserire sempre l'energia elettrica

This fixture must be installed and removed by a qualified personnel
L'apparecchio deve essere installato e rimosso da personale qualificato

The LED light source can be replaced only by a professionalist
Sorgente luminosa LED sostituibile solo da un professionista

Handle the product with caution; do not subject the product to mechanical bending and/or twisting
Movimentare il prodotto con cautela; non sottoporre il prodotto a flessione e/o torsione meccanica

Modifications or tampering with the product or the label cancel any warranty conditions
Modifiche o manomissioni del prodotto o dell'etichetta annullano ogni condizione di garanzia

Erresei S.r.l. reserves the right to change the information contained in this document at any time without prior notice being given
Le informazioni contenute nel presente documento possono essere modificate in qualsiasi momento senza preavviso e non comportano l'assunzione, nemmeno implicita, di alcuna obbligazione da parte di Erresei S.r.l.

Erresei S.r.l. will not be held responsible if its fixtures are not installed in accordance with local standards
L'azienda Erresei S.r.l. declina ogni responsabilità qualora l'installazione non avvenga secondo le norme vigenti

Product for outdoor and indoor applications
Prodotto per uso esterno ed interno

Not suitable for immersion installations
Non idoneo per installazioni ad immersione

No part of the luminaire should be in contact with aggressive chemicals
Nessuna parte dell'apparecchio deve stare a contatto con sostanze chimiche aggressive



INTALLATION WALL - CEILING
INSTALLAZIONE SOFFITTO - PARETE



Proceed to fasten the supports by using a screw appropriate to the material on which the installation is being performed. It is recommended to use a support approximately every 50cm. The screw must have the following characteristics: cylindrical head, diameter from 2.9 to 3.5mm.

Procedere al fissaggio dei supporti mediante l'utilizzo di una vite appropriata al materiale sul quale si sta eseguendo l'installazione. E' previsto l'utilizzo di un supporto indicativamente ogni 50cm. La vite dovrà avere le seguenti caratteristiche: testa cilindrica, diametro da 2,9 a 3,5mm.

Remote power supply (24-48Vdc - WHITE 1ch / DW 2ch / RGB+W 5ch)

Proceed with the electrical connection of the product with the cable exiting the power supply unit (not supplied), using a certified terminal block with the same IP rating as the product (not supplied). It is advisable to keep a distance between the power supply and product not exceeding 5m. In any case, adequately size the cable.

Alimentazione remota (24-48Vdc - WHITE 1ch / DW 2ch / RGB+W 5ch)

Procedere alla connessione elettrica del prodotto mediante una morsettieria certificata di pari grado IP (non fornita) con il cavo in uscita dall'alimentatore (non fornito). Si consiglia di mantenere una distanza tra alimentatore e prodotto non superiore a 5m. In ogni caso, dimensionare adeguatamente il cavo.

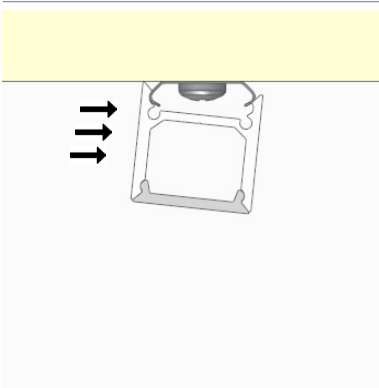
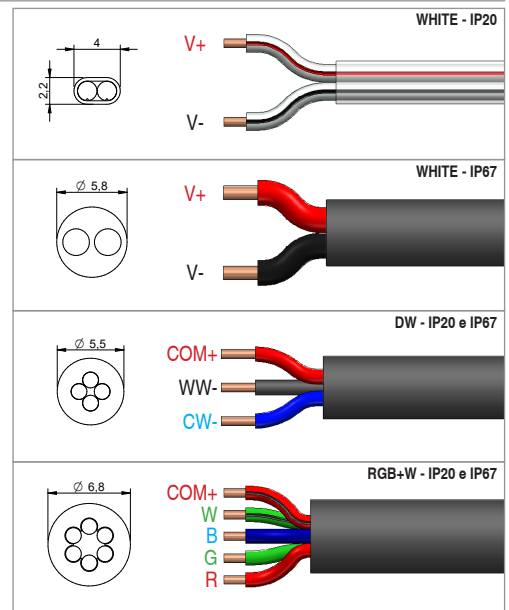

Align the product with the supports positioned on the same longitudinal axis before hooking.

Allineare il prodotto ai supporti posizionati sullo stesso asse longitudinale prima di procedere all'aggancio.

Finally, push the product against the supports to attach it.

Spingere infine il prodotto contro i supporti per procedere all'aggancio dello stesso.

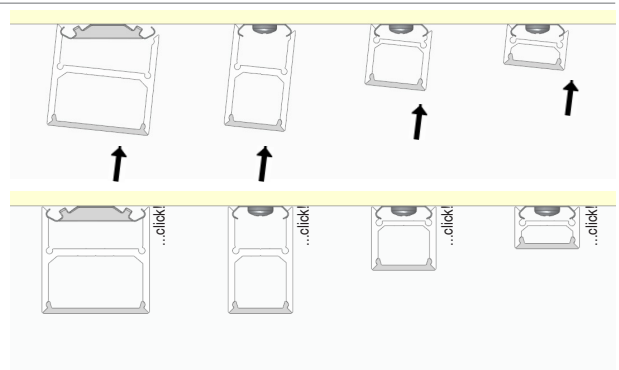

REMOVAL WALL - CEILING
RIMOZIONE SOFFITTO - PARETE

Perform the electrical disconnection. Then push the product sideways by rotating it to mechanically release it from the dedicated supports.

Eseguire la disconnessione elettrica. Successivamente spingere lateralmente il prodotto facendolo ruotare per sganciarlo meccanicamente dai supporti dedicati.

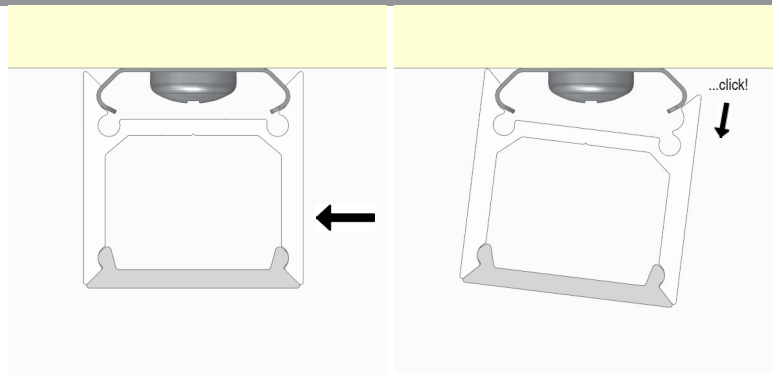

ELECTRICAL CONNECTION
COLLEGAMENTO ELETTRICO

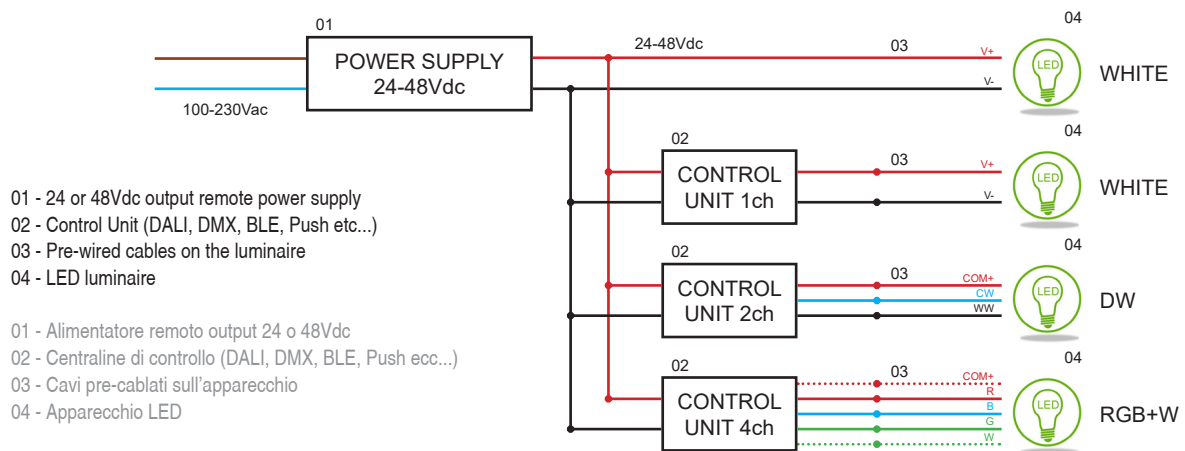

MAINTENANCE
MANUTENZIONE

Scheduled maintenance must be carried out once a year (Italian standards CEI 64-8/6) on all lighting devices, regardless of their appliance class and type of use. It must at least include the following operations:

Per tutti gli apparecchi di illuminazione, al di là della classe di appartenenza e del tipo di utilizzo, deve essere effettuata a cadenza programmata (1 volta l'anno) la manutenzione dell'installazione (norme CEI 64-8/6) che deve prevedere almeno le seguenti operazioni:

Periodically cleaning the fixtures to remove the built-up dirt from gratings and screw heads

Pulire periodicamente gli apparecchi per rimuovere gli accumuli di sporco che si depositano sulle griglie e sulle teste delle viti

Checking tightness of screws on the various parts of the device

Verificare il serraggio delle viti per le varie parti dell'apparecchio

Checking that all cable glands and cables are intact and checking cable glands are tight

Verificare l'integrità di tutti i pressacavi e dei cavi e verificare il serraggio dei pressacavi

Check that the glass or plastic screen is intact, and replace it with original components if broken or damaged

Verificare l'integrità dello schermo in vetro o plastica, sostituirlo con componenti originali in caso di rottura o danneggiamento

In case of damage the components must be replaced (only by manufacturer) by original components and spare parts before using the fitting
I componenti danneggiati vanno sostituiti (solo dall'azienda costruttrice) solo con ricambi originali prima di rimettere in funzione l'apparecchio

IP20 or IP67 device pre-wired with a 1m flexible cable. In case of damage, it can only be replaced by the manufacturer. The mains power connection must be made outside the device, using components suitable for the application and making connections as required by current regulations

Apparecchio IP20 o IP67 provvisto di cavo flessibile pre-cablato di lunghezza 1m che in caso di danneggiamento può essere sostituito solo dall'azienda costruttrice. Il cablaggio alla linea di alimentazione deve essere eseguito esternamente all'apparecchio, utilizzando componenti idonei all'applicazione e realizzando i collegamenti secondo quanto previsto dalle norme vigenti

